

造り付けカウンターに すっきり納まるかしこい収納 「トイレカウンターユニット」

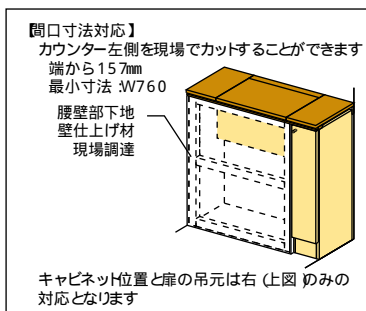

トイレに必要な備品を
ユニット下にすっきり収納

タンク裏のデッドスペースを利用して
美しいオーク突板塗装カウンターに
トレットペーパー 16本がしっくり納まる
アッパー収納ボックスと
その他のストック品や掃除道具が
すっきり納まるサイド収納キャビネットが
セットになった無駄のないユニットです。
カウンター上には花瓶などを飾り
美しく機能的なトイレ空間を
手軽に実現します。

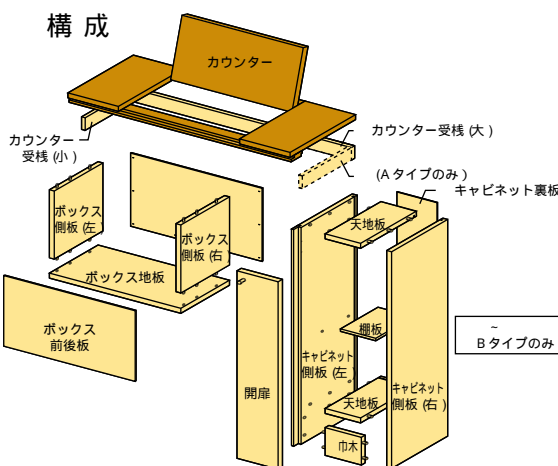

特徴

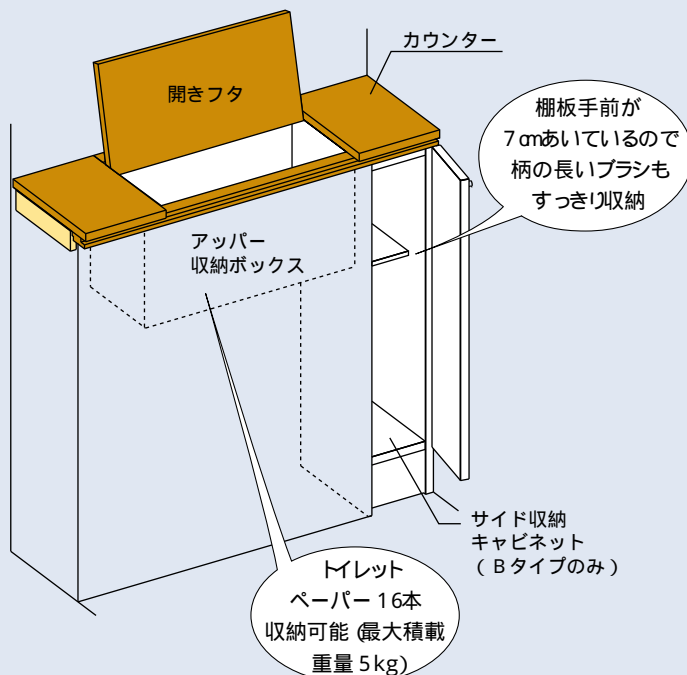

TMK - 0917A (**)

希望小売価格 (税込) **28,800**

W 917× D 300× H 900

アッパー収納ボックス

TMK - 0917B (**)

希望小売価格 (税込) **39,800**

W 917× D 300× H 900

アッパー収納ボックス サイド収納キャビネット

** : カウンター色記号

カウンター カラーバリエーション



写真と実際の製品は多少色味が異なる場合があります。
天然木突板塗装品です。木目や色に適度なバラツキが
あります。

仕様

カウンター	オーク突板貼ウレタン塗装仕上
アッパー 収納ボックス	カラー合板貼 (フラッシュ)
サイド収納 キャビネット	扉: ポリ合板貼 (フラッシュ) 内部: カラー合板貼 (フラッシュ) 固定棚: t10.5カラー合板貼 (フラッシュ)

住宅部品表示ガイドラインによる表示
ホルムアルデヒド発散等級

F☆☆☆☆

平面詳細

図はBタイプ。Aタイプはサイド収納キャビネットなし。

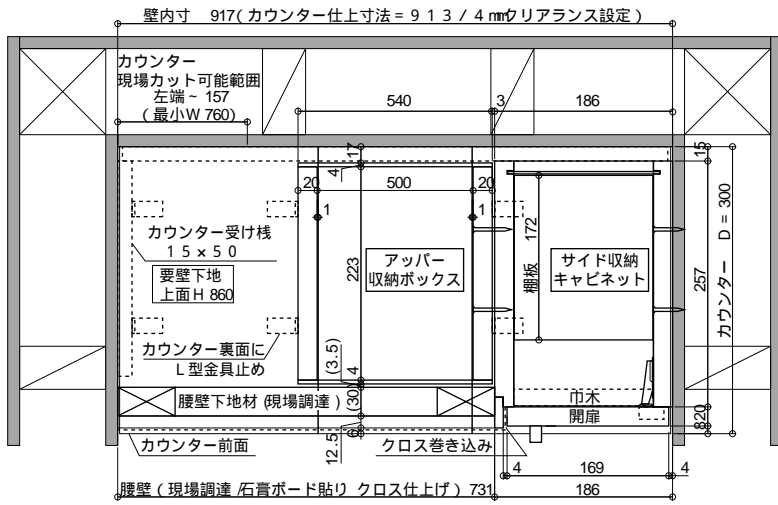

断面詳細

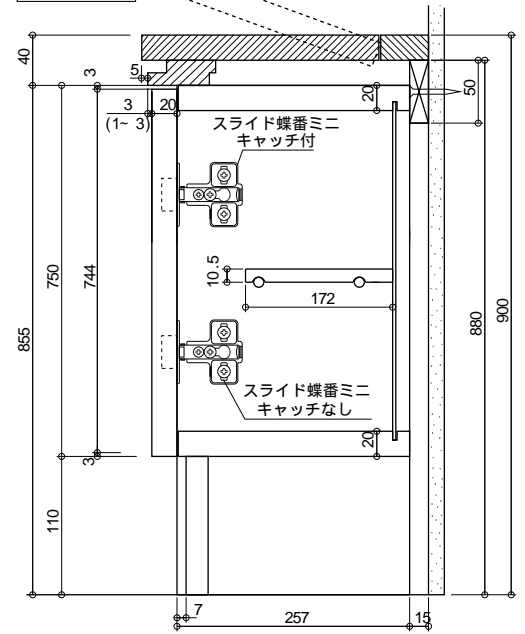

TMK-0917A(**)

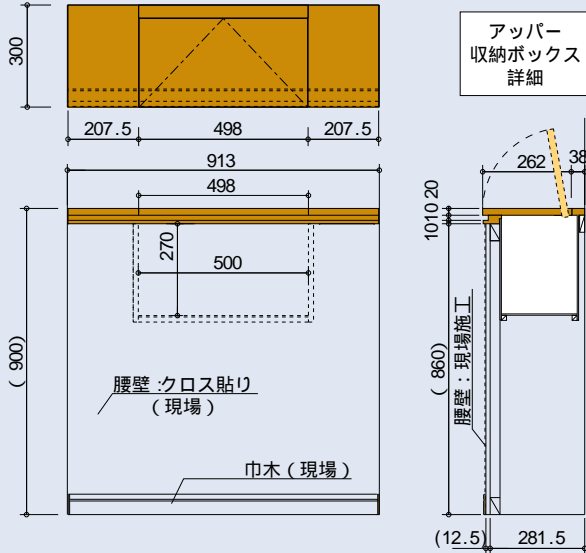

TMK-0917B(**)

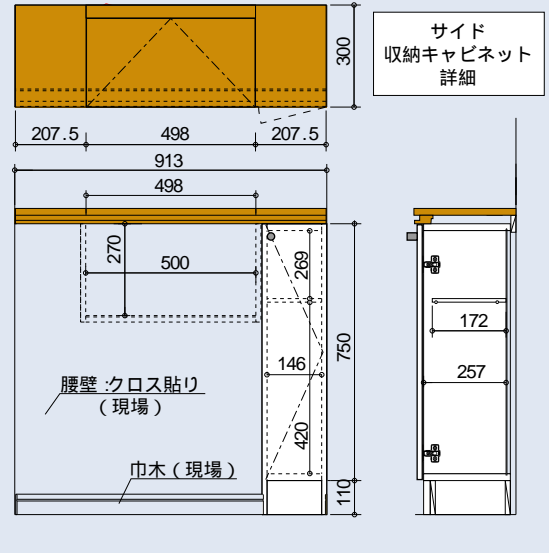

施工手順

1.カウンター受枠の取付

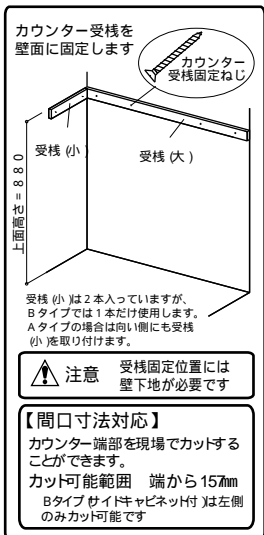

2.キャビネットの組立と取付



3.収納ボックスの組立

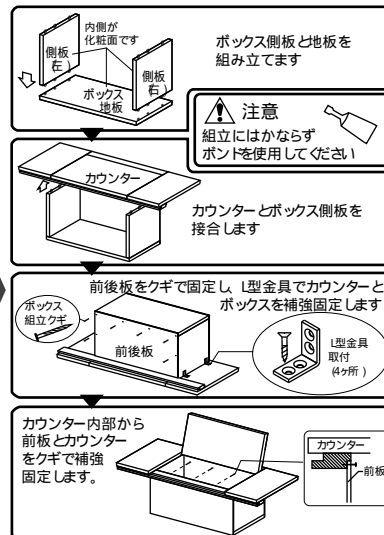

4.カウンターの固定と腰壁の施工

